

2



Verwendung:
Zur Aufnahme von Werkzeugen mit Zylinderschaft in Spannzangen.

Application:
For mounting straight-shank tools in collets.

Application:
Destiné à recevoir les outils avec les queues de forme cylindrique dans les pinces de serrage.

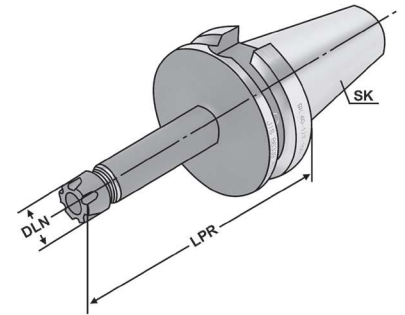

Bestell-Nr. Order no. Référence	SK	DCONWS Spannbereich Capacity Capacité	Typ	LPR	DLN	THID
305.02.07*	BT 30	1 – 7	4008E ER 11	70	16	M8 x 1,25
305.02.07.1*	BT 30	1 – 7	4008E ER 11	100	16	M8 x 1,25
305.02.07.10*	BT 30	1 – 10	426E ER 16	70	22	7/16" 20 UNF
305.02.07.10.1*	BT 30	1 – 10	426E ER 16	100	22	7/16" 20 UNF
406.02.07	BT 40	1 – 7	4008E ER 11	63	16	M8 x 1,25
406.02.07.1	BT 40	1 – 7	4008E ER 11	100	16	M8 x 1,25
406.02.07.2	BT 40	1 – 7	4008E ER 11	160	16	M8 x 1,25
406.02.07.10	BT 40	1 – 10	426E ER 16	55	22	7/16" 20 UNF
406.02.07.10.1	BT 40	1 – 10	426E ER 16	100	22	7/16" 20 UNF
406.02.07.10.2	BT 40	1 – 10	426E ER 16	160	22	7/16" 20 UNF
406.02.07.13	BT 40	2 – 13	428E ER 20	70	28	9/16" 18 UNF
406.02.07.13.1	BT 40	2 – 13	428E ER 20	100	28	9/16" 18 UNF
406.02.07.13.2	BT 40	2 – 13	428E ER 20	160	28	9/16" 18 UNF
406.02.07.16	BT 40	2 – 16	430E ER 25	70	35	11/16" 16 UN
406.02.07.16.1	BT 40	2 – 16	430E ER 25	100	35	11/16" 16 UN
406.02.07.16.2	BT 40	2 – 16	430E ER 25	160	35	11/16" 16 UN

* Form JD (AD)
* Form JD (AD)
* Form JD (AD)

Lieferumfang: Mit gewichteter Spannmutter und Verstellerschraube
Delivery: With balanced clamping nut and adjusting screw
Livraison: Avec écrou de serrage équilibré et vis de réglage

